

いつも身近な存在でありたいと思っています

# 会宝通信 ~KAIHO Communication~

第110号

発行日 2011年1月1日発行

## 12月17日 SATOYAMAイニシアティブ

あけましておめでとうございます。近藤です。

自動車リサイクルという事業から派生し、環境に関わることが増えてきました。「サステナビリティ」という言葉も自然に使うようになっていきます。

金沢では12月16,17日に「生物多様性の保全と持続可能な利用」をテーマに国際会議が開かれました。また、続いて18,19日は「国際生物多様性年」のエンディングセレモニーが開催されました。

この学術会議の基調講演と総括を担当された国連大学副学長、東京大学教授の武内和彦先生から、この機会にぜひ、市民の方々へ SATOYAMA イニシアティブのことをお伝えし、対話を図りたいとお話をいただきました。先生は私がメンバーとなっている「サステナビリティ・サイエンス・コンソーシアム (SSC)」企画運営委員会の委員長でもあります。

多忙な日程の合間を縫っての急な話だったので

が、持続可能な社会の構築を実践するという先生の熱意を感じ、17日の午後6時40分から2時間、持続型社会構築のビジョン、「里地・里山と豊かな暮らし」というタイトルでイブニングセミナーを開催しました。

先生が提唱する目標は「自然共生社会」の実現です。人と自然の関わり方を見つめ直そう。そして、より持続可能な形で土地、自然資源が利用できるように再構築しよう。そのために、知恵を結集し、伝統的知識と近代科学を融合させ、新しい共同管理のあり方「コモンズ」を探求しよう。こうした考え方をより多くの方に知ってもらいたい、先生の熱意がひしひしと伝わってくるお話でした。里地・里山の考え方は日本人にこそ出てくる発想であり、世界に発信できるものと思います。

こうした活動に少しでも貢献すべく、今年はSSCの全国会議を金沢で開くことを企画しています。

本年もよろしくお願いいたします。





# 2010年忘年会～In 八百辰～

2010年12月22日「八百辰」で社員会主催の忘年会を行いました☆☆☆

大変盛り上がり、疲れも忘れるくらい楽しい会となりました♪



## 農業の取組み ～農業事業部より～

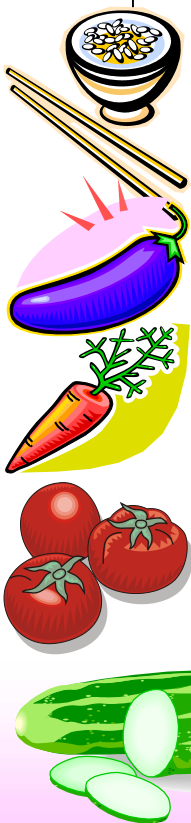

本年より、毎月、農業事業部の活動をご紹介させていただくことになりました。宜しくお願いいたします。

会宝産業は2009年より農業への取組みを開始し、本年度は宝達志水町において農業参入し、水稻32a、露地野菜約20aの栽培を行いました。

今月号は、まず農業部門のスタッフ4名について簡単に紹介をさせていただきたいと思っております。(イラストの右側からご紹介します)

- 【坂井茂夫】(61歳)家庭菜園にて40年近く野菜類を自給。農業統括。
- 【長谷川進】(61歳)農業未経験ながら豊富なチャレンジ精神で農業に取組む。生産部門と兼任。
- 【坂尻遼平】(63歳)中山間地域で50年にわたり、こだわりの米を栽培。生産部門と兼任。
- 【元屋和則】(37歳)自然農法センターでの研修を経て、昨年4月に会宝産業入社。農業専任。

本年度は農業部門が発展していく為の基盤作りとなる重要な年です。目的・目標・理念を明確にし、チーム一丸となって農業に取り組む所存です。

農業部門の活動については、スタッフブログ(農業への取組み)でも随時紹介しております。( <http://www.kaiho.co.jp/jp/blog-staff/agriculture/> )



皆様の笑顔が私たちの生きる源です!～会宝産業 農業事業部一同～



# 経費削減の事例

～今月は生産部です～

こんにちは。今月の経費削減事例は生産部での取り組みを紹介させていただきます。

生産部では、経費を支出する際に常に“それは必要なのか？”とお互いに確認し合っています。

経費には色々有ると思いますが、工場を今以上に潤滑に運営する為の経費から、重機の整備費、また極力無くしたい設備の修繕費等が有ります。

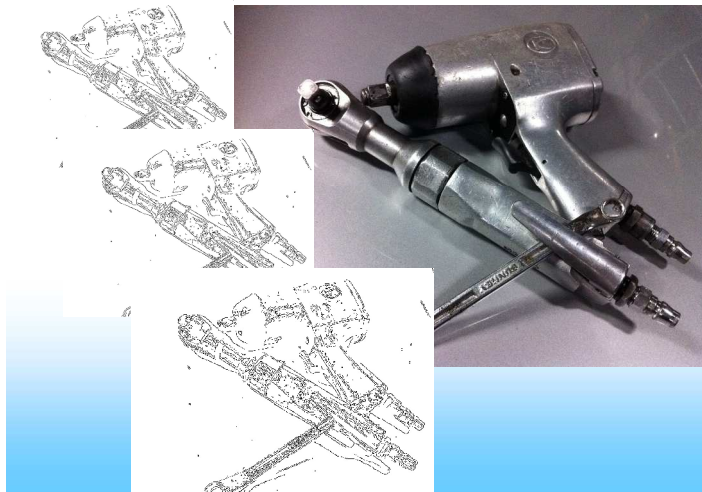

このような経費の仕分けを行い、無駄な経費には ISO の手順で是正と予防を記録に残し、無駄の再発を無くすようにしています。

また無駄な経費を発生させないように、随時ミーティングを行い、月に一度は役員のチェック（安全パトロール）も実施しています。

# 今月のありがとう

～心に残るメッセージ～



「慣れない中で、伝票入力頑張ってくれてありがとう！」

これは私が一番初めにもらったありがとうカードの言葉です。

入社してこのカードを目にした時、とてもうれしい気持ちになりました。カードがあるかないかで朝の気分は全然違います。

今はメールや電話で要件を済ませることができ便利で早いからと書くことが億劫になりがちですが、時間をかけた分だけ、相手の心にメッセージは残る気がします。たとえ字が上手なくても、文章が多少おかしくても手書きで伝えると

ということが一番大切なのです。そしてほんの数行の言葉でもそこにその人の個性が垣間見え、ほほえましく、温かい気持ちになれます。1日1枚でもいいから毎日続けること、仕事の終わりに今日は誰にありがとうを伝えようかと考える時間もまた大切だと思います。

ありがとうカードを通して心豊かになれる、そんな気がします。

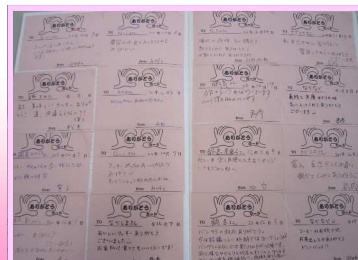
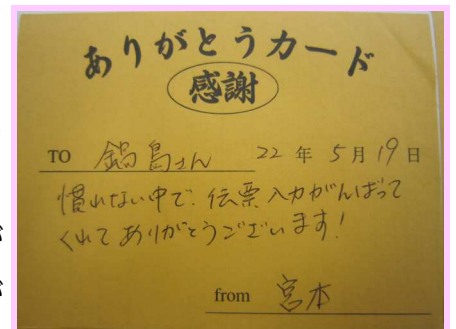

# 相場はどうなの? ~生産部より~

あけましておめでとうございます。会宝産業の山口です。旧年中は、大変お世話になりました。今年もよろしくお願い致します。

12月は久しぶりに相場が動きました。銅と鉄は上伸、アルミは横這いと言った所でしょうか。鉄に関しては国内のスクラップ発生の減少や輸出価格の上昇によって値上げが続いています。

また、銅相場に関しては投機が入り12月は急激な上げとなりました。但し、いずれにしても実需要とは離れたもので、急落の可能性は否めません。1年間、LME とにらめっこを続けてきましたが、こんなに相場が読めない年は初めてのようです。それだけ世界が混乱しているのでしょうか。2011年も年初から相場が気になる所ですが、投機の話に振り回されないで済むようにしたいものです。また、海外の情勢等参考にして頂けそうな話も極力織り交ぜていきたいと思っています。

今年もどうぞよろしくお願い致します。

12月度実績

入庫台数 988台

処理台数 951台

ありがとうございます



「元気ライスプロジェクト (写真1枚で参加できるボランティア活動)」

「写真を送る」という行動を、起こしていただいた皆様に感謝です。今後も出来ることから、進めていきますのでよろしくお願い致します。

●進捗報告

2010年12月27日現在 1,340 SMILE (236日経過)



## 今月のおまけ

~IP Messenger (IP メッセンジャー)~

IP メッセンジャーというものをご存知でしょうか? 簡単に言うと社内でのコミュニケーション手段の一つです。昨年の12月から活用しているのですが、これがもの凄く便利なのです。既にお使いの方もいらっしゃるかもしれませんが、ぜひご紹介させて下さい。

●使い方は?

- ①無料ソフトをダウンロードします
- ②使う時にアイコンをクリックします
- ③宛先を選び、メッセージを書きます
- ④送信を押します
- ⑤開封時にメッセージが届きます

●なぜ良いのか?

- ・手間いらず (すぐにできてすぐ届きます)
- ・相手の画面に必ずメッセージが出ます
- ・相手が開いたことを確認できます
- ・言い忘れや置き手紙紛失による伝言ミスがなくなります

※最善のコミュニケーション手段は「口頭」であることを忘れずに  
新しいツールを試しては? 社内の女性陣に大好評です!

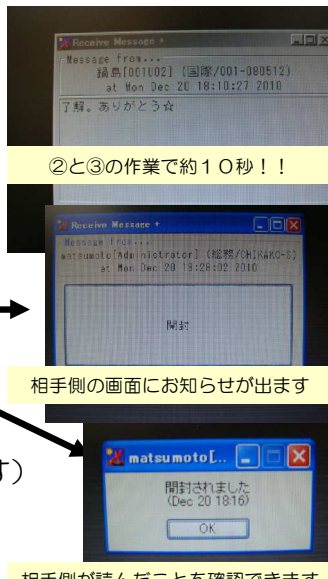

(きっかけは社員の改善提案でした)

### 会宝産業株式会社

〒920-0209  
金沢市東蚊爪町1-25  
車輛課 (車輛引取り・査定)  
電話 076-237-5133  
FAX 076-237-1950  
Email: info@kaiho.co.jp

〒920-0209  
金沢市東蚊爪町1-23-3  
部品課 (部品注文/担当:大森・鹿野)  
電話 076-237-5138  
FAX 076-237-6090  
Email: kokunai@kaiho.co.jp

ホームページもご覧ください。  
<http://www.kaiho.co.jp/jp/>